



CSI S.p.A.

Sede Legale: Cascina Traversagna, 21 - 20030 SENAGO (MI) - Italy

Sede operativa ed Amministrativa: V.le Lombardia, 20- 20021 BOLLATE (MI) - Italy Tel. 0039. 0238330.1 Fax 0039.02.3503940 - www.csi-spa.com

Autorizzato dal Ministero delle Infrastrutture e dei trasporti - Comando generale del Corpo delle capitanerie di porto
Issued on behalf of Italian authority: Ministry of Infrastructure and Transport - Coast Guard Headquarters

CERTIFICATO DI APPROVAZIONE DEL PROTOTIPO
IMBALLAGGI, GRANDI IMBALLAGGI E CONTENITORI INTERMEDI
(Articolo 32, Comma 6, D.P.R. 6 giugno 2005, n.134)
PROTOTYPE APPROVAL CERTIFICATE
PACKAGING, LARGE PACKAGING AND INTERMEDIATE BULK CONTAINER
(Article 32, Paragraph 6, D.P.R. 6 June 2005 n. 134)

N. 55016

Richiedente

Applicant

Ragione sociale:

Company name

Sede Legale:

Legal Address:

Sede di produzione:

Production Address:

PLASTFAM PLASTIK FIÇI AMBALAJ MAK.

SAN.VE TIC LTD ŞTI

Tuzla Organize San Böl 1. Cad. No: 31

Tepeören Tuzla 1 ISTANBUL - TURKEY

Tuzla Organize San Böl 1. Cad. No: 31

Tepeören Tuzla 1 ISTANBUL - TURKEY

Approvazione rilasciata sulle base delle seguenti normative:

Approval issued in compliance with the following regulations:

Codice IMDG 37-14 e D.P.R. 6 giugno 2005, n. 134

IMDG Code 37-14 e D.P.R. 6 giugno 2005, n. 134

Descrizione prototipo

Prototype description

Codice prototipo:

Prototype code:

Identificazione del prototipo:

Prototype identification:

Descrizione prototipo:

Prototype description:

Tipo di costruzione:

Type of manufacturing:

Tipo di materiale:

Type of material:

Caratteristiche materiale:

Material properties:

Spessore:

Thickness:

Chiusure:

Closures:

Capacità:

Capacity:

Tara:

Tare weight:

Tara comprensiva di accessori:

Tare weight including accessories:

Dimensioni esterne:

External dimensions:

Sistemi di presa/movimentazione:

Gripping/Handling devices:

Dispositivi particolari:

Special devices:

1H2

220 liters open top plastic barrel

Fusto plastico

Plastic drum

Stampaggio

Printing

HDPE

HDPE

Corpo 0,4 mm, fondo 0,4 mm, coperchio 0,4 mm

Shell 0,4mm, bottom 0,4 mm, cover 0,4 mm

Coperchio

Lid

220 l

7,500 kg

9,500 kg

Ø400/600/465 x h. 970 mm

N.A.

N.A.

CSI S.p.A.

Sede Legale: Cascina Traversagna, 21 - 20030 SENAGO (MI) - Italy

Sede operativa ed Amministrativa: V.le Lombardia, 20- 20021 BOLLATE (MI) - Italy Tel. 0039. 0238330.1 Fax 0039.02.3503940 - www.csi-spa.com

N. 55016

Materie trasportabili
Transportable goods

Stato fisico:	Solidi
Physical state:	Solids
Granulometria:	1,5 mm
Particle size:	
Densità (kg/l):	N.A.
Density (kg/l):	
Tensione di vapore a 50 °C (kPa):	N.A.
Vapour pressure at 50 °C (kPa):	
Gruppo di imballaggio:	II, III
Packing group:	
Massa lorda massima (kg):	318 kg
Maximum gross mass (kg):	

Marcatura/Marcatura primaria
Marking/Primary marking

1H2/Y318/S/anno fabbricazione (manufacturing year)

 I/CSI55016PSF02

Marcatura aggiuntiva
Additional marking

Non applicabile
Not applicable

L'apposizione della marcatura attesta la rispondenza al prototipo
The marking indicate the correspondence to the prototype

Prove eseguite
Performed tests

Le prove secondo quanto riportato nel Rapporto di Prova CSI SpA n. 0114\ME\CMP\16 (Rev. 0) emesso in data 08/11/2016, soddisfano le prescrizioni contenute nelle normative di riferimento sopra richiamata
The tests, according the test Report CSI SpA n. 0114\ME\CMP\16 (Rev. 0) issued on 08/11/2016 satisfy the requirements of the above mentioned regulations

Prove di compatibilità
Chemical compatibility tests

Non applicabile
Not applicable

Rilasciato a Bollate (MI) il: 08/11/2016
Issued at Bollate (MI) on:

Data scadenza: 07/11/2021
Expiry date:

Il Responsabile/ Authorized Person

Ing. Raoul Gatti

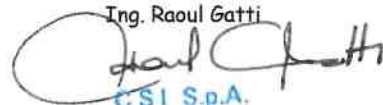

CSI S.p.A.
Viale Lombardia n. 20
20021 BOLLATE (MI)

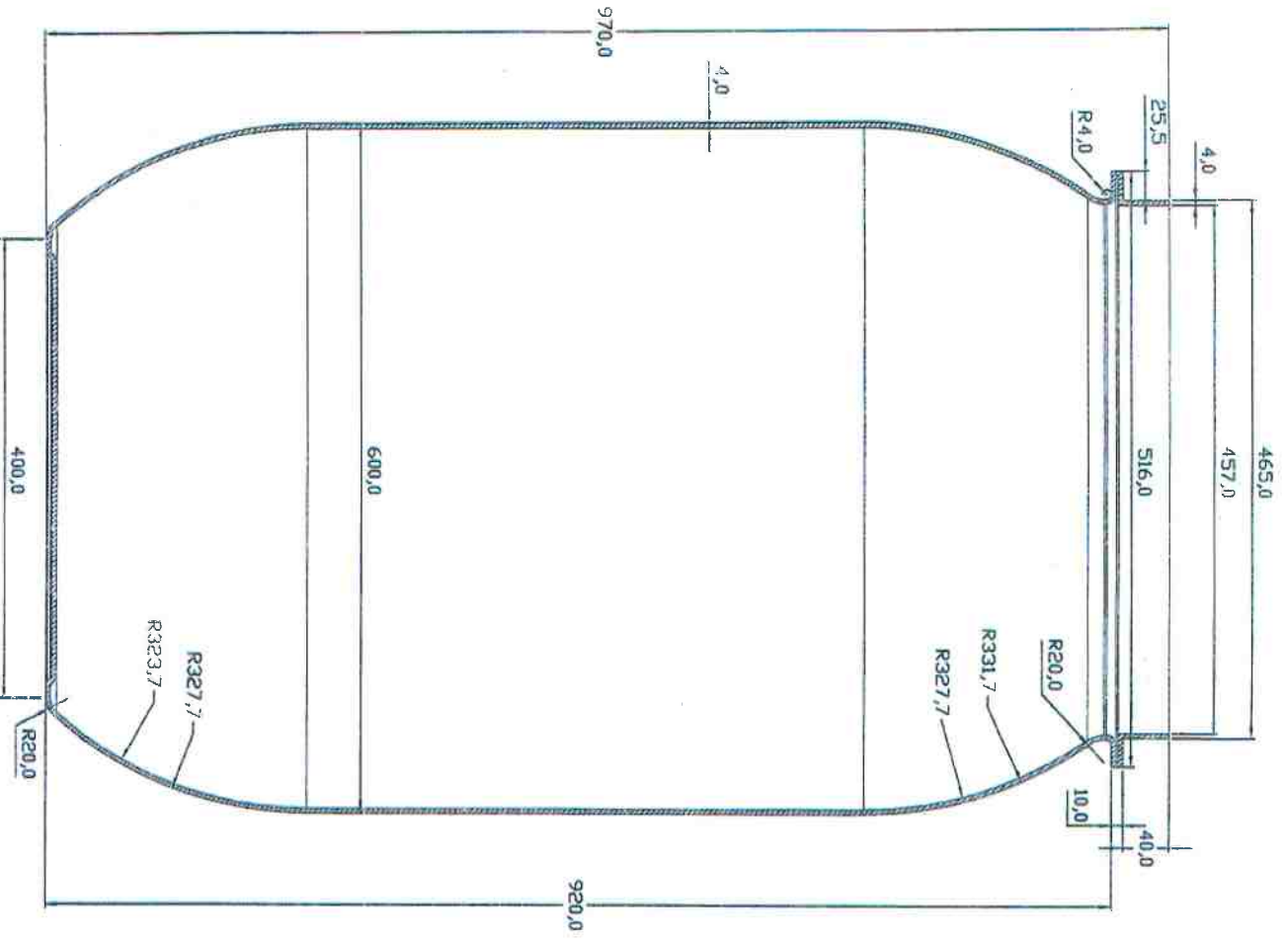

ÖLÇEK : 1/6

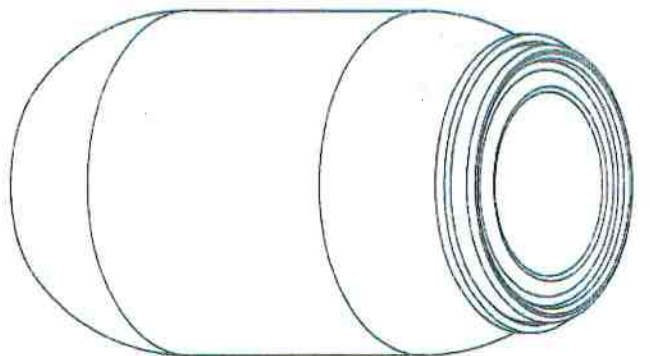

ÖLÇEK : 1/12

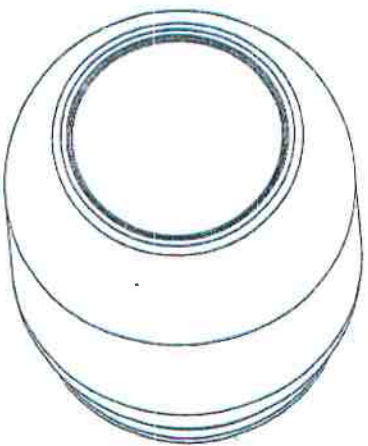

ÖLÇEK : 1/12

P PLASTAM

220 LITRE ÇEMBERLİ PLASTİK AMBALAJ

Çizimin adı soyadı:

TOLGAHAN AKSAN

Çizim tarihi:

11.12.2015

Plastam Plastik Fiyatlandırma Mak. San. ve Tic. Ltd. Şti.
 İstanbul Tuzla Organize Sanayi Bölgesi Recep Beşir İsmoç
 Cadde No:31 Tuzla Organize Sanayi Bölgesi / İSTANBUL
 Tel: 0216 593 0684
 Faks: 0216 593 0687

CSİD S.p.A.
 Viale Lombarda n. 20
 20021 Bollate (MI)

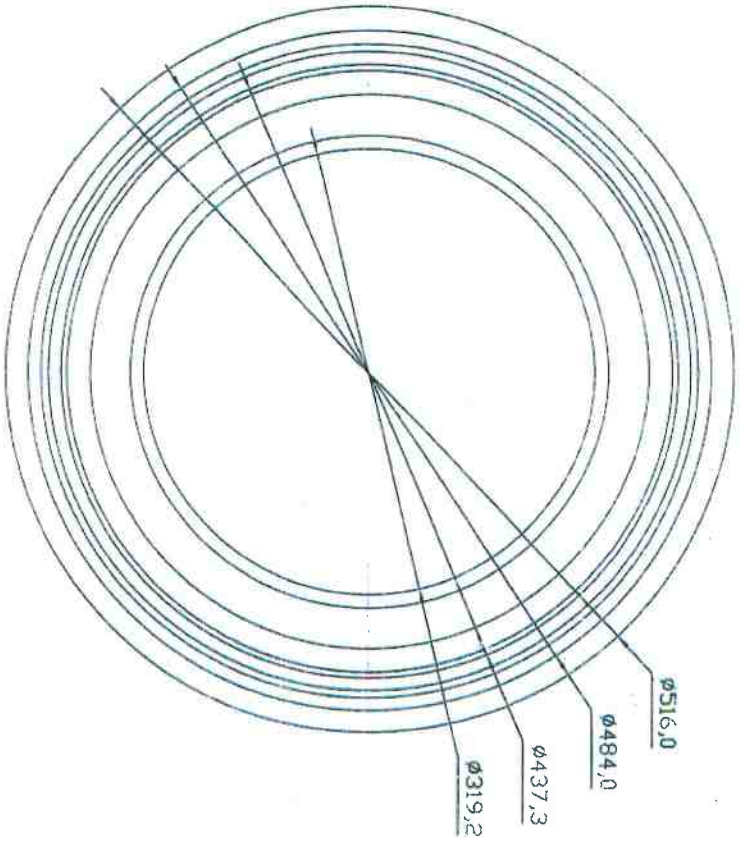

ÖLÇEK : 1/5

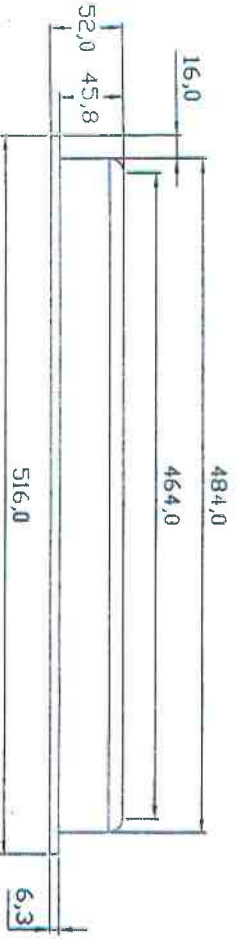

ÖLÇEK : 1/5

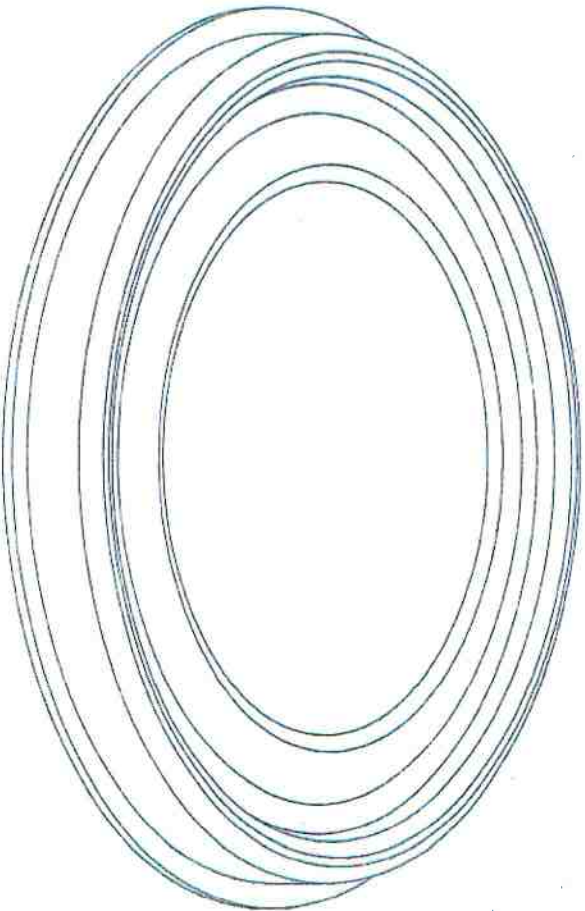

ÖLÇEK : 1/4

C.S.V.S.p.A.
Viale Lombardi n. 20
20021 BOLLATE (MI)



Plastiam Plastici Fip Ambalaggi s.p.a. - Via T. 116, 5/A
Indirizzo Turin Organico S.p.a. - Via S. Pietro 11/A
Codice No. 31 Tribunale Turin/ST/AMBAL.
Tel. 0115 593 0884
Fax: 0115 593 0887

220 LITRE PLASTIK AMBALAJ KAPAKI

Çizim adı soyadı:

TOLGAHAN AKSAN

Çizim tarihi:

11.12.2015

This drawing is copyrighted and may not, neither entire nor in its contents be copied, reproduced or be passed to third parties or competitors for their use or reproduction. All rights, particularly the patent rights are reserved. All conventions are prosecuted under criminal law.

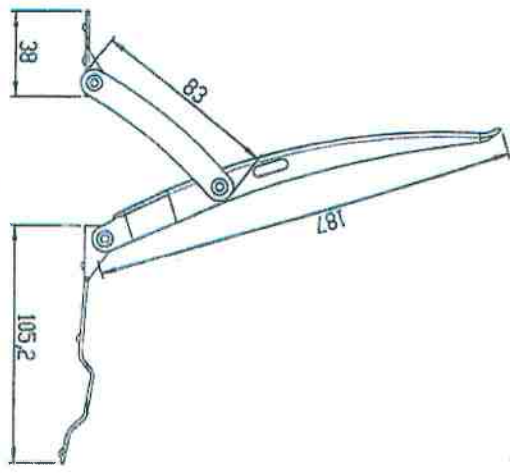

M:1:2

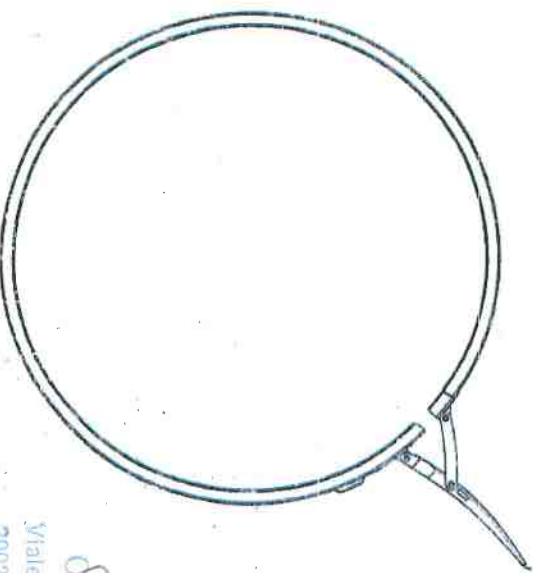

M:1:5

C&S S.p.A.
 Viale Lombardia n. 20
 20021 BOLLATE (MI)

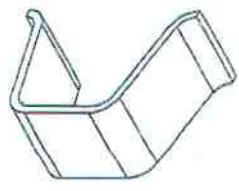
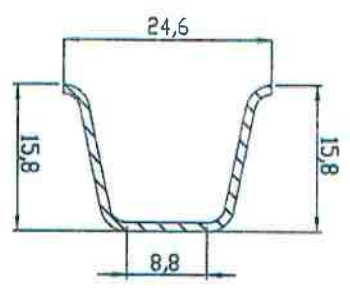

Product number	19S7-02	Clip type	external
Manufacturer	CENSAN METAL	Clip number	033.500.910
Nominal diameter	500 μm	Material quality	DC01
Material dimension	1,00 x 44,0 mm	Material surface	galvanized
Material quality	DX51D+Z	Thickness of coating	ap. 5-10 μm
Material surface	hot dipped galv.	Material thickness	
Thickness of coating	ap. 10 μm	Handle	1,50 mm
Profile number	0423	latches	1,50 mm
Profile shape	1	Connection link I	1,50 mm
Ext. circumference	1662 mm	Connection link II	1,50 mm
Overlapping	ap. 22 mm	Diameter rivets	3,90 mm

C&S CENSAN

Indirizzo: Viale Lombardia n. 20, 20021 Bollate (MI)
 Tel. 02/270101 - Fax 02/270102
 Telex: 320211 CENSAN I

Scale: 2:1

Data sheet

Weight

Closing ring

220 L1 Plastik Vorril Cembri

Fasten numbers

Date	Blatt	Reviz.	2002.04	2002
Aut.		Ent.		
Proj.	270205	Ed. Tech. Dr.		
Check		Rev. Tech. Dr.		
Drawn		Rev. Mech. Dr.		
Exec.		Rev. Elect. Dr.		

Sheet 1 of 1

Büyük Eski Tip Pim

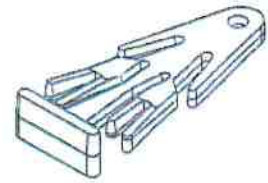
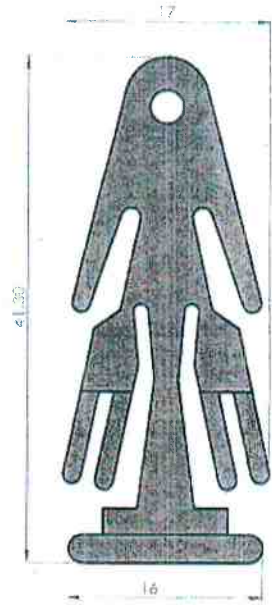

CSI S.p.A.
Viale Lombardia n. 20
20021 BOLLATE (MI)



CSI
CERTIFICAZIONE E TESTING

CSI S.p.A.
Sede legale
Cascina Traversagna, 21
20030 SENAGO (MI)

Direzione – Uffici – Laboratori
Viale Lombardia, 20 - 20021 BOLLATE (MI)
Tel. +39 02 383301 - Fax. +39 02 3503940
www.csi-spa.com

R.E.A. 1466310
Registro Imprese 352168/8620/18
C.F./P.I.: IT11360160151
Cap. Soc. € 1.040.000

- RAPPORTO DI PROVA -
PER IMBALLAGGI DESTINATI AL TRASPORTO DI MERCI PERICOLOSE
(articolo 32, comma 5, D.P.R. 6 giugno 2005, n. 134)
- TEST REPORT -
PACKAGINGS FOR TRANSPORT OF DANGEROUS GOODS
(article 32, paragraph 5, D.P.R. June 6th 2005, n. 134)

RAPPORTO DI PROVA
TEST REPORT

- Nr. : 0114\ME\CMP\16

REVISIONE
REVISION

- Nr. : 0

DATA DI EMISSIONE
ISSUE DATE

: 08/11/2016

RICHIEDENTE
APPLICANT

- Ragione sociale
Company Name : PLASTFAM PLASTIK FIÇI AMBALAJ MAK. SAN. VE TIC LTD ŞT
- Sede
Address : Tuzla Organize San Böl 1. Cad. No: 31
Tepeören Tuzla 1 ISTANBUL

CODICE DELL'IMBALLAGGIO
PACKAGING CODE

: 1H2

IDENTIFICAZIONE DELL'IMBALLAGGIO
PACKAGING IDENTIFICATION

: 220 liters open top plastic barrel

RAPPORTO COMPOSTO DA
Report consisting of

- Nr. : 6 pagine/pages

ALLEGATI AL RAPPORTO
Annexes to the report

- Nr. : 4 (disegni/drawings)

ANNOTAZIONI
Remarks

:

I risultati riportati nel presente rapporto di prova si applicano esclusivamente al campione sottoposto ad esame; la modifica, anche una sola delle sue caratteristiche, esclude la possibilità di riportare la marcatura autorizzata.
Qualora sia stata effettuata una traduzione del rapporto di prova fa fede il testo in lingua italiana.
E' ammessa la riproduzione del presente rapporto solo in fotocopia integrale.

*The results reported in this test report applies only to the sample under examination; its modification, even if of one of its features, precludes the possibility of use of the authorized marking.
In case of any translation Italian text is the official one.
This report may be reproduced only in full hard copy.*



CSI
CERTIFICAZIONE E TESTING

CSI S.p.A.
Sede legale
Cascina Traversagna, 21
20030 SENAGO (MI)

Direzione – Uffici – Laboratori
Viale Lombardia, 20 - 20021 BOLLATE (MI)
Tel. +39 02 383301 - Fax. +39 02 3503940
www.csi-spa.com

R.E.A. 1466310
Registro Imprese 352168/8620/18
C.F./P.I.: IT11360160151
Cap. Soc. € 1.040.000

SIGLA DELL'IMBALLAGGIO/Abbreviation of the packaging: 220 liters open top plastic barrel

RAPPORTO DI PROVA/Test report: Nr. 0114\ME\CMP\16 del/dated 08/11/2016

Richiesta (protocollo e data) / **Request** (protocol and date) : 31/05/2016
Registrazione (protocollo e data) / **Registration** (protocol and date) : 0114\ME\CMP\16 08/11/2016
Ricevimento campioni (data) / **Samples arrival** (date) : 13/06/2016
Effettuazione prove (luogo e data) / **Execution of tests** (place and date) : Bollate, 15/06/2016

1. DESCRIZIONE DELL'IMBALLAGGIO PACKAGING DESCRIPTION

L'imballaggio, in base alle sue caratteristiche costruttive, corrisponde alla definizione di fusto in plastica con coperchio rimovibile 1H2 220 litri

The packaging, according to its construction features, corresponds to the definition of removable head plastic drum code 1H2 220 liters

Le caratteristiche dell'imballaggio sono le seguenti:

Fusto in plastica con coperchio rimovibile 400/465 x 970 mm

Characteristics of the packaging are the following:

Plastic drum with removable head 400/465 x 970 mm

2. NORMATIVE DI RIFERIMENTO Reference standards

- Codice internazionale per il trasporto marittimo di merci pericolose (Codice IMDG) Emendamento 37-14;
International Maritime Transport Dangerous Goods (IMDG Code) Amendment 37-14.
- Norme nazionali per il trasporto marittimo di merci pericolose D.P.R. 6 giugno 2005, n. 134 e successive modificazioni e relative norme applicative.
National standards for maritime transport of dangerous goods D.P.R. June 6th, 2005, n. 134 and subsequent amendments and their implementing regulations.

3. ALTRE NORMATIVE DI TRASPORTO Other transport standards

- Accordo Europeo relativo al trasporto internazionale via strada di merci pericolose (ADR) Edizione 2015.
European Agreement concerning the international carriage of dangerous goods by road (ADR) 2015 edition.
- Regolamento concernente il trasporto Internazionale ferroviario delle merci pericolose (RID) Edizione 2015.
Regulations concerning the International Carriage of Dangerous Good by Rail (RID) 2015 Edition.
- Istruzioni tecniche per la sicurezza del trasporto aereo di merci pericolose (ICAO-TI) Annesso 18 Edizione 57esima riprese nella IATA - Dangerous Goods Regulation.
Technical Instructions for the Safe Transport of Dangerous Goods by air (ICAO-TI) Annex 18 Edition 57th laid down in the IATA - Dangerous Goods Regulations.



CSI
CERTIFICAZIONE E TESTING

CSI S.p.A.
Sede legale
Cascina Traversagna, 21
20030 SENAGO (MI)

Direzione – Uffici – Laboratori
Viale Lombardia, 20 - 20021 BOLLATE (MI)
Tel. +39 02 383301 - Fax. +39 02 3503940
www.csi-spa.com

R.E.A. 1466310
Registro Imprese 352168/8620/18
C.F./P.I.: IT11360160151
Cap. Soc. € 1.040.000

SIGLA DELL'IMBALLAGGIO/Abbreviation of the packaging: 220 liters open top plastic barrel

RAPPORTO DI PROVA/Test report: Nr. 0114\ME\CMP\16 del/dated 08/11/2016

4. FABBRICANTE
MANUFACTURER

Ragione sociale / Company name : **PLASTFAM PLASTIK FIÇI AMBALAJ MAK. SAN. VE TIC LTD ŞTI**

Sede legale / Legal office : **Tuzla Organize San Böl 1. Cad. No: 31
Tepeören Tuzla 1 ISTANBUL**

Luogo di produzione / assemblaggio : **Tuzla Organize San Böl 1. Cad. No: 31**
Production / assembly place **Tepeören Tuzla 1 ISTANBUL**

5. CARATTERISTICHE DEI MATERIALI, MODALITÀ COSTRUTTIVE E TIPO DI COSTRUZIONE
CHARACTERISTIC OF THE MATERIALS, CONSTRUCTION METHOD AND TYPE OF CONSTRUCTION

Tipo imballaggio / Type of packaging

- Imballaggio singolo / Single packaging : Fusto con coperchio rimovibile/ Drums with removable head
- Imballaggio esterno / Outer packaging : N.A.
- Imballaggio interno / Inner packaging : N.A.
- Recipiente interno / Inner receptacle : N.A.

Tipo di costruzione / Type of construction

- Imballaggio singolo / Single packaging : Stampaggio/Printing
- Imballaggio esterno / Outer packaging :
- Imballaggio interno / Inner packaging :
- Recipiente interno / Inner receptacle :

Tipo apertura/e e chiusura/e / Type of opening and closing

. Apertura/e / Opening : n. 1da / of 457 mm
. Tipo apertura/e / Type of opening : Totale/Total
. Tipo chiusura/e / Type of closing : Coperchio con anello a leva/Cover with ring lever closure
- Imballaggio interno / Inner packaging
. Apertura/e / Opening : n.da / of mm
. Tipo apertura/e / Type of opening :
. Tipo chiusura/e / Type of closing :

Tipo materiale / Material

- Imballaggio singolo / Single packaging : HDPE/HDPE
- Imballaggio esterno / Outer packaging :
- Imballaggio interno / Inner packaging :
- Accessori / Fittings :

Spessori / Thicknesses

- Imballaggio singolo / Single packaging
. Corpo / Body : 0,4 mm
. Coperchio/Fondo superiore / Top head/ end : 0,4 mm
. Fondo inferiore / Bottom head : 0,4 mm
- Imballaggio esterno / Outer packaging
. Corpo / Body : mm
. Coperchio/Fondo superiore / Top head/ end : mm
. Fondo inferiore / Bottom head : mm



CSI
CERTIFICAZIONE E TESTING

CSI S.p.A.
Sede legale
Cascina Traversagna, 21
20030 SENAGO (MI)

Direzione – Uffici – Laboratori
Viale Lombardia, 20 - 20021 BOLLATE (MI)
Tel. +39 02 383301 - Fax. +39 02 3503940
www.csi-spa.com

R.E.A. 1466310
Registro Imprese 352168/8620/18
C.F./P.I.: IT11360160151
Cap. Soc. € 1,040,000

SIGLA DELL'IMBALLAGGIO/Abbreviation of the packaging: 220 liters open top plastic barrel

RAPPORTO DI PROVA/Test report: Nr. 0114\ME\CMP\16 del/dated 08/11/2016

- Imballaggio interno / *Inner packaging*
 - . Corpo / *Body* : mm
 - . Coperchio/Fondo superiore / *Top head/ end* : mm
 - . Fondo inferiore / *Bottom head* : mm
- Fodera interna / *Inner liner*
 - . Corpo / *Body* : mm

Capacità / Capacity

- Imballaggio singolo / *Single packaging* : 318 kg
- Imballaggio esterno / *Outer packaging* : kg
- Imballaggio interno / *Inner packaging* : kg
- Recipiente interno / *Inner receptacle* :kg

Tara/e / Tare

- Imballaggio singolo / *Single packaging* : 7,500 kg
- Imballaggio esterno / *Outer packaging* : kg
- Imballaggio interno / *Inner packaging* : kg
- Recipiente interno / *Inner receptacle* : kg
- Coperchio / *Lid* : 1,320 kg
- Anello di chiusura / *Locking ring* : 0,680 kg
- Chiusura/e / *Clamps* : kg
- Materiale imbottitura / *Cushioning material* : kg
- Fodera interna / *Inner liner* : kg
- Accessori / *Fittings* : kg

Sistemi di presa / Grpping devices :

Dimensioni esterne / External dimensions : Ø400/600/465 x h. 970 mm

Ulteriori informazioni / Additional information

- Colore imballaggio / *Packaging color* : Vari/*Various*
- Colore chiusure / *Clamps color* :
- Prova di Cobb / *Cobb test* : N.A.
- Altre / *Other* :

6. PROVE EFFETTUATE
TESTS PERFORMED

- Prova di caduta / Drop test : Effettuata/*Performed*
- Prova di tenuta / Leakproofness test : Non Effettuata/*Not Performed*
- Prova di pressione interna / Internal pressure test : Non Effettuata/*Not Performed*
- Prova di impilamento / Stacking test : Effettuata/*Performed*
- Prove di compatibilità / Compatibility tests : Non Effettuata/*Not Performed*
- Prova di permeazione / Permeability test : Non Effettuata/*Not Performed*



CSI
CERTIFICAZIONE E TESTING

CSI S.p.A.
Sede legale
Cascina Traversagna, 21
20030 SENAGO (MI)

Direzione – Uffici – Laboratori
Viale Lombardia, 20 - 20021 BOLLATE (MI)
Tel. +39 02 383301 - Fax. +39 02 3503940
www.csi-spa.com

R.E.A. 1466310
Registro Imprese 352168/8620/18
C.F./P.I.: IT11360160151
Cap. Soc. € 1.040.000

SIGLA DELL'IMBALLAGGIO/Abbreviation of the packaging: 220 liters open top plastic barrel

RAPPORTO DI PROVA/Test report: Nr. 0114\ME\CMP\16 del/dated 08/11/2016

7. RISULTATI DELLE PROVE

TESTS RESULTS

PROVA DI CADUTA / DROP TEST

- Materiale di prova / *Test material* : Sabbia/Sand
- Densità del materiale / *Density of material* : kg/l
- Viscosità / *Viscosity* : mm²/s
- Granulometria / *Particle size* : 1,5 mm
- Riempimento / *Filling* : 95 %
- Condizionamento / *Conditioning* :
 - . Temperatura / *Temperature* : °C
 - . Umidità relativa / *Relative umidity* : %
- Numero dei campioni / *Number of samples* : 6
- Massa lorda / *Gross mass* : 318 kg
- Altezza di caduta / *Drop height* : 1,2 m
- Sequenza delle prove / *Test sequence* :
 - 1° caduta / *1st drop*: di spigolo sulla parte inferiore/
on edge of bottom side
 - 2° caduta / *2nd drop*: di spigolo sulla parte inferiore/
on edge of bottom side
 - 3° caduta / *3rd drop*: di spigolo sulla saldatura/
on edge of the weld
 - 4° caduta / *4th drop*: di spigolo sulla parte superiore/
on edge of top side
 - 5° caduta / *5th drop*: di spigolo sulla parte superiore/
on edge of top side
 - 6° caduta / *6th drop*: di spigolo sulla leva di chiusura/
on edge of closing lever
- Esito / *Result* : Non si sono verificate perdite del contenuto/*No leakage of content.*

PROVA DI IMPILAMENTO / STACKING TEST

- Materiale di prova / *Test material* : Sabbia/Sand
- Densità del materiale / *Density of material* : kg/l
- Riempimento / *Filling* : 95 %
- Condizionamento / *Conditioning* :
 - . Temperatura / *Temperature* : °C
 - . Umidità relativa / *Relative umidity* : %
- Numero dei campioni / *Number of samples* : 3
- Massa lorda / *Gross mass* : 318 kg
- Altezza di impilamento / *Stacking height* : 3 m
- Imballaggi sovrapposti / *Stacked packagings* : N° 3
- Massa sovrapposta / *Superimposed mass* : 954 kg
- Durata della prova / *Test duration* : 24 h
- Sequenza delle prove / *Test sequence* :
 - 1° campione / *1st sample*: impilamento carico/load stacking
 - 2° campione / *1st sample*: impilamento carico/load stacking
 - 3° campione / *1st sample*: impilamento carico/load stacking
- Esito / *Result* : Non si sono verificate perdite/*No leakage of content*



CSI
CERTIFICAZIONE E TESTING

CSI S.p.A.
Sede legale
Cascina Traversagna, 21
20030 SENAGO (MI)

Direzione - Uffici - Laboratori
Viale Lombardia, 20 - 20021 BOLLATE (MI)
Tel. +39 02 383301 - Fax. +39 02 3503940
www.csi-spa.com

R.E.A. 1466310
Registro Imprese 352168/8620/18
C.F./P.L.: IT11360160151
Cap. Soc. € 1.040.000

SIGLA DELL'IMBALLAGGIO/Abbreviation of the packaging: 220 liters open top plastic barrel

RAPPORTO DI PROVA/Test report: Nr. 0114\ME\CMP\16 del/dated 08/11/2016

8. DISEGNI COSTRUTTIVI / CONSTRUCTION DRAWINGS

I seguenti disegni costruttivi sono parte integrante del presente rapporto di prova / *The following construction drawings are an integral part of this test report:*

- Disegno/ Drawing Fusto in plastica/Plastic drums datato / dated 11/12/2005 relativo a / relative to Dettagli e misure del fusto in plastica con coperchio rimovibile/Details and measures of removable head plastic drum
- Disegno/ Drawing Coperchio/Cover datato / dated 11/12/2015 relativo a / relative to Dettaglio coperchio/Cover details
- Disegno/ Drawing Anello di chiusura/Locking ring datato / dated 27/10/2015 relativo a / relative to Dettaglio anello di chiusura/Ring Details
- Disegno/ Drawing Spina di chiusura/Closure pin

9. CONCLUSIONI / CONCLUSIONS

In base agli esiti positivi delle prove l'imballaggio è idoneo al trasporto di merci pericolose aventi le seguenti caratteristiche / *Based on the positive results of tests the packaging is suitable for the carriage of dangerous goods having the following characteristics:*

- | | | |
|--|---|---------------|
| - Gruppo imballaggio / Packaging group | : | II, III |
| - Stato fisico / Physical state | : | Solidi/Solids |
| - Densità / Density | : | N.A. |
| - Tensione vapore massima / Maximum vapor pressure | : | N.A. |
| - Massa lorda massima / Maximum gross mass | : | 318 kg |

purché compatibili con tutti i materiali costituenti l'imballaggio / *as long as compatible with all materials of the packaging.*

Il Tecnico
Technician
Ing. Simone Mantoani

CSI S.p.A.
Viale Lombardia n. 20
20021 BOLLATE (MI)

Il Responsabile Tecnico
Technician Manager
Ing. Paolo Fumagalli

CSI S.p.A.
Viale Lombardia n. 20
20021 BOLLATE (MI)